

Ninebot KickScooter **MAX**

Használati utasítás



Tartalomjegyzék

1 Biztonságos közlekedés	02
2 A csomag tartalma	04
3 Ábra	05
4 A KickScooter összeszerelése	06
5 Első használat	07
6 Töltés	08
7 Hogyan közlekedjünk	08
8 Figyelmeztetések	10
9 Összecsukás és hordozás	14
10 Karbantartás	15
11 Műszaki adatok	17
12 Tanúsítványok	18
13 Védjegy és jogi nyilatkozatok	20
14 Kapcsolat	21

Köszönjük, hogy a Ninebot KickScooter Max-ot választotta!

Köszönjük, hogy a Ninebot KickScooter-t (a továbbiakban: KickScooter) választotta!

A KickScooter egy szórakoztató eszköz mobilalkalmazással, lehetővé téve a többi rollerrel való kapcsolattartást.

Élvezze az utazást és csatlakozzon a rolleresekhez világszerte!

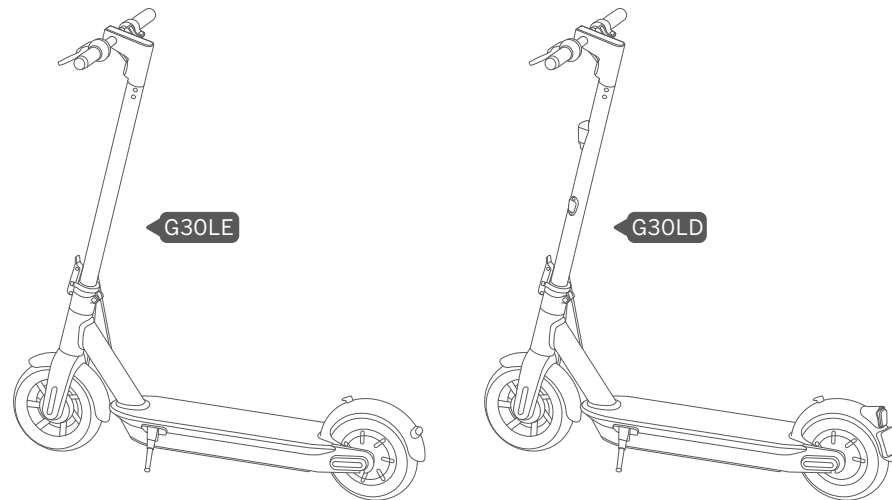

* A képek csak illusztrációk. Az aktuális termék eltérő lehet.

1 Biztonságos közlekedés

1. A KickScooter egy szabadidős termék. Mielőtt teljesen elsajátítaná a rolleres közlekedést, gyakorolnia kell. Sem a Ninebot Inc., vagyis a Ninebot (Beijing) Tech Co., Ltd. és leányvállalatai, sem a Segway Inc. nem felelős semmilyen sérülésért, kárért vagy jogi vitáért, amelyet a felhasználó tapasztalatlansága vagy a kézikönyv utasításainak be nem tartása okoz.
2. Csökkentheti a kockázatot a kézikönyv utasításainak és figyelmeztetéseinek betartásával, de nem szüntetheti meg az összeset. A roller használata közben Ön folyamatosan a sérülést, a kontollvesztést, ütközést és esést kockáztatja. Nyilvános helyeken mindig tartsa be a helyi törvényeket és előírásokat. Nagyobb sebeségnél hosszabb féktávolságra van szükség. Hirtelen fékezés alacsony tapadási felületen a kerék megcsúszásához vagy leeséséhez vezethet. Legyen óvatos, és vezetés közben mindig tartson biztonságos távolságot másoktól. Legyen éber és lassítson, amikor ismeretlen területen halad.
3. Közlekedés közben mindig viseljen bukósisakot. Használjon minősített bicikli vagy gördeszka bukósisakot, ami megfelelően illeszkedik a fejére, miközben az áll alatti száj is a helyén van, és biztosítja a védelmet a tarkójának is.
4. Ne kísérje meg első útját olyan helyen, ahol gyermekek, gyalogosok, háziállatok, járművek, kerékpárok vagy más akadályok, illetve lehetséges veszélyek előfordulhatnak.
5. Mindig adjon elsőbbséget a gyalogosoknak. Balról kerüljön, ahol lehetséges. Amikor szemből érkezik a gyalogos, tartson jobbra és lassítson. Kerülje a gyalogosok megijesztését. Amikor hátulról közelíti meg a gyalogost, lassítson sétatempóra, ahogy elhalad. Kérjük, egyéb esetekben tartsa be a helyi közlekedési törvényeket és rendeleteket.
6. A törvényi szabályozás nélküli helyeken tartsa be az ebben a kézikönyvben ismertetett biztonsági irányelveket. Sem Ninebot Inc., sem Segway Inc. nem felelős semmilyen anyagi kár, személyi sérülés / halál, baleset, vagy jogi viták esetén, ha megsértette a biztonsági utasításokat.
7. Ne engedjük meg, hogy bárki is közlekedjen a KickScooter-rel, kivéve, ha figyelmesen elolvasta ezt a kézikönyvet, és követte az Új felhasználó bemutatót az alkalmazásban. Az új rolleresek biztonsága az Ön felelőssége. Nyújtson segítséget a kezdő rollereseknek, amíg azok elsajátítják a KickScooter alapvető működését. Ellenőrizze, hogy minden egyes új rolleres visel bukósisakot és egyéb védőfelszerelést.
8. Minden út előtt ellenőrizze, hogy nincsenek-e laza rögzítések és sérült alkatrészek. Ha a KickScooter-nél rendellenes hangokat vagy riasztójelzést hall, azonnal hagyja abba a közlekedést. Diagnosztizálja a KickScootort a Segway-Ninebot alkalmazáson keresztül, és hívja a forgalmazót.
9. Legyen éber! Figyelmesen nézzen előre és körbe, miközben közlekedik - a szeme a legjobb eszköz, hogy biztonságosan elkerülje az akadályokat, és a nem megfelelő tapadási felületeket (mint például a nedves talaj, laza homok, laza kavics, és jég).
10. A sérülés kockázatának csökkentése érdekében el kell olvasnia és be kell tartania a jelen dokumentumban található „VIGYÁZAT” és „FIGYELMEZTETÉS” szavakkal jelzett szabályokat. Ne közlekedjen nem biztonságos sebességgel. Semmilyen körülmények között nem szabad ott közlekedni, ahol a gépjárművek. A gyártó azt ajánlja, hogy csak 14 éves kor fölött használjuk a rollert. Mindig kövesse ezeket a biztonsági utasításokat:

- A. Azok a személyek, akiknek nem szabad a KickScooterrel közlekedniük, a következők:
 - i. Bárki aki alkohol vagy kábítószer befolyása alatt áll.
 - ii. Bárki, aki olyan betegségben szenved, amivel kockázatos megerőltető fizikai aktivitást végezni.
 - iii. Bárki, akinek problémái vannak az egyensúly vagy a motoros készségek terén.
 - iv. Bárki, akinek súlya a megadott határértéken kívül van (lásd specifikáció).
 - v. Terhes nők.
 - vi. 14 éven aluli gyermekek.
- B. 18 éves kor alatt, felnőtt felügyelettel szabad közlekedni.
- C. Tartsa be a helyi törvényeket és rendeleteket, amikor használja ezt a terméket. Ne közlekedjen ott, ahol az tilos a helyi törvények szerint
- D. Közlekedni csak akkor tud biztonságosan, ha tisztán látja, mi van Ön előtt, illetve ha mások is jól látják Önt
- E. Ne közlekedjen hóban, esőben, vagy a közutakon, amelyek nedvesek, sárosak, jegesek, vagy bármilyen okból csúszósak. Ne közlekedjen akadályokon (homok, laza kavics vagy talaj). Ennek be nem tartása az egyensúly vagy a tapadás elvesztését és esést okozhat.

11. Ne próbálja feltölteni a KickScootert, ha a töltő, vagy a hálózati aljzat is nedves.
12. Mint minden elektronikus eszköznél, itt is használjon a túlfeszültség védőt amikor tölti, hogy megvédje a KickScootert a túlfeszültségtől és feszültségcsúctól származó károktól. Csak a Segway-hez való töltőt használja. Ne használjon más terméktípusból származó töltőt.
13. Csak Ninebot vagy Segway által jóváhagyott alkatrészeket és kiegészítőket használjon. Ne alakítsa át a KickScooter készüléket. Az átalakítások a KickScooter zavarát okozhatják, ami súlyos sérüléshez, és / vagy kárhoz vezethet, és semmissé teszi a garanciát.
14. Ne engedje gyermekét a KickScooter közelébe.
15. Mindig egyenes és stabil felületen tárolja a KickScooter-t. A KickScooter-t mindig a lejtővel párhuzamosan támassza le, hogy megakadályozza a felborulást. Lejtőnek lefelé sose támassza le a KickScootert, mert a kitémasztó kar becsukódhat és a roller eldőli. Kitémasztás után mindig ellenőrizze a roller stabilitását. Ne támassza le a KickScootert forgalmas területen. Lehetőség szerint támassza le a fal mellé, parkokban, vagy egyéb kevésbé forgalmas helyeken.
16. A minél jobb vezetési élmény érdekében javasoljuk az eszköz rendszeres karbantartását
17. Ne nyúljon a fékrendszerhez, mert balesetet okozhat.
18. Az A-szintű hangnyomásszint kevesebb, mint 70 dB(A). A KickScooter által okozott mechanikai vibráció kevesebb, mint 2,5 m/s².

2 A csomag tartalma

Összeszerelt KickScooter

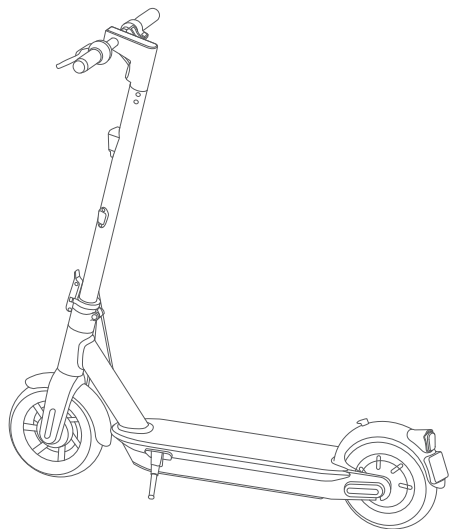

Felhasználói anyagok



Kiegészítők

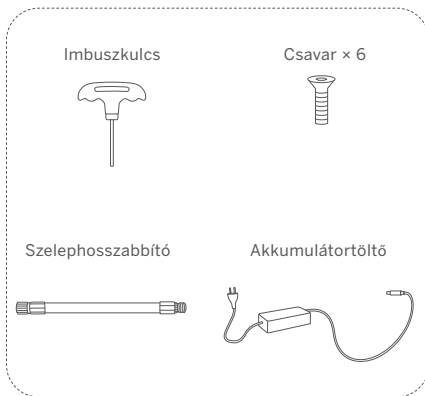

A KickScooter kicsomagolásakor ellenőrizze, hogy a fenti elemek megtalálhatók-e a csomagban. Ha hiányzik valamelyik alkatrész, vegye fel a kapcsolatot a kereskedőjével / forgalmazójával vagy a legközelebbi szervizközponttal (lásd a Kapcsolat menüpontnál a felhasználói útmutatóban). Miután meggyőződött arról, hogy az összes alkatrész megvan és jó állapotban van - összeszerelheti az új KickScooter-t. Kérjük, őrizze meg a dobozt és a csomagolóanyagokat arra az esetre, ha a jövőben a KickScooter-ét el kell szállítania. Ne felejtse el kikapcsolni a Kick Scooter készüléket, és húzza ki a tápkábel, mielőtt összeszerelné, felszerelné a tartozékokat vagy megtisztítaná az eszközt.

3 Ábra

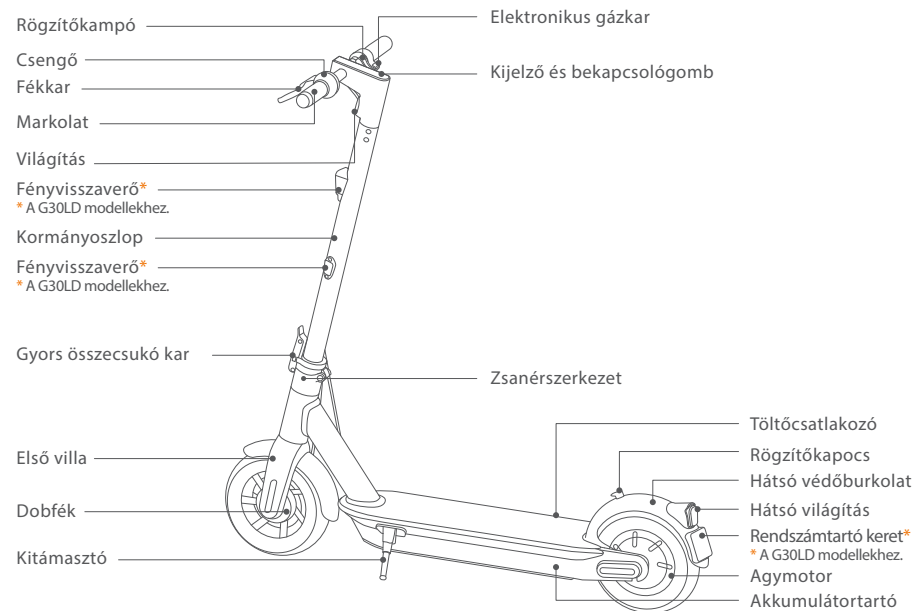

Kijelző és bekapcsológomb

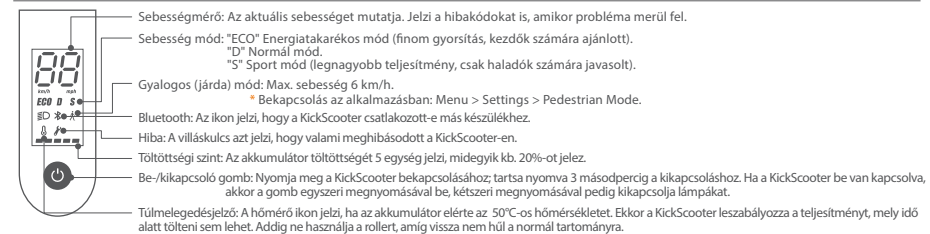

4 A KickScooter összeszerelése

1. Hajtsa fel a kormányoszlopot, majd hajtsa le a kitámasztót, hogy stabil legyen a roller.

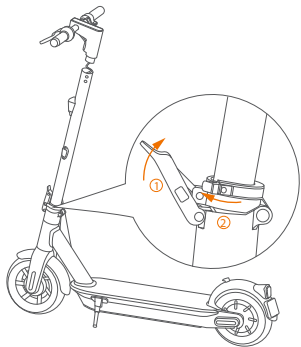

3. Mind a 6 csavart tekerje be (oldalanként 2) a mellékelt imbuszkulccsal.

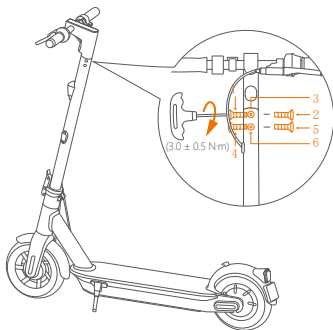

2. Csúsztassa a markolatot a kormányoszlopba. Ügyeljen a helyes irányra!

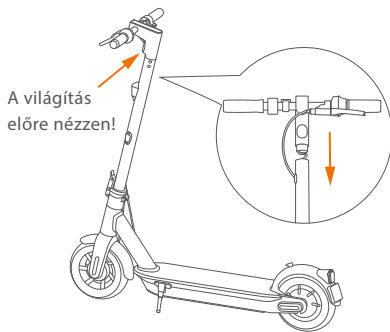

4. Ellenőrizze az eszközt be- és kikapcsolással.

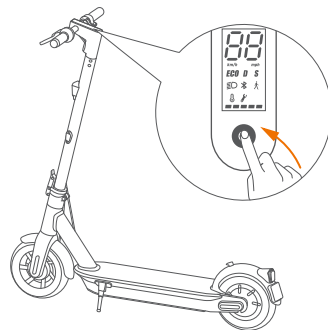

- ## 5 Első használat
- ▲Vannak bizonyos biztonsági kockázatok a KickScooter használata közben. Először olvassa el a biztonságos utazás részt az alkalmazásban az első út előtt. Biztonsága érdekében amíg nem regisztrálja a KickScootert, alkalmanként csipogással fog jelezni. Amíg nem aktiválja, a KickScooter csak korlátozott sebességgel tud haladni, és nem működik minden funkció. Telepítse az alkalmazást mobilkészletére, csatlakoztassa a KickScootert a Bluetooth-hoz (Bluetooth 4.1 vagy attól újabb) és kövesse az alkalmazás utasításait a KickScooter elindításához és élvezze a maximális teljesítményt.



Segway-Ninebot App

Szkennelje be a QR kódot az alkalmazás letöltéséhez.

- 1 Telepítse az alkalmazást, majd regisztráció után lépjen be.

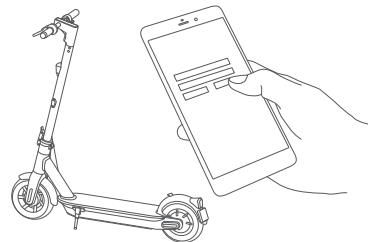

- 2 Kapcsolja be a KickScootert. A kikapcsolt Bluetooth ikon jelzi, hogy a roller készen áll a csatlakozásra.

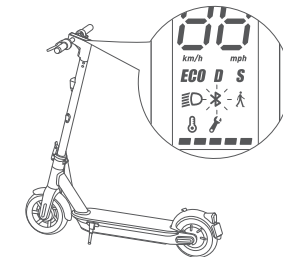

- 3 Nyomja meg a "Vehicle" → "Search vehicle" - t a csatlakozáshoz. A KickScooter csipogással jelzi a csatlakozást és a Bluetooth ikon világítani fog.

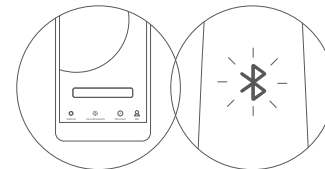

- 4 Kövesse az alkalmazás utasításait a KickScooter aktiválásához és tanulja meg, hogyan vezessen biztonságosan. Most már teljes értékűen használhatja a KickScooter-t, időnként ellenőrizze az alkalmazást és lépjen kapcsolatba a többi felhasználóval. Jó szórakozást kívánunk!

6 Töltés



A töltés menete

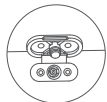

▲ FIGYELMEZTETÉS!

Ne használja a töltőt, ha a töltőcsatlakozó vagy a töltőkábel nedves.

Ne használja a töltőt és az akkumulátort, ha azok sérültek, vagy jól láthatóan víz érte őket.

Zárja be a fedelet, ha nem tölti a készüléket.

Ha a KickScooter teljesen feltöltött, a piros LED világítás zöldre vált.



2. Álljon a lábtartóra az egyik lábával, majd hajtsa magát a másikkal, hogy elinduljon.

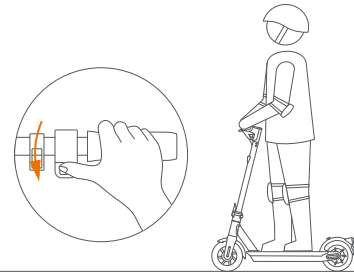

3. Tegye a másik lábát is a lábtartóra, hogy mindkettő stabil legyen. Húzza a gázkart a jobb kezével a gyorsításhoz, amint egyensúlyba került.
Az Ön biztonsága érdekében a motor csak akkor fog bekapcsolni, ha elérte az 5 km/h-t.

7 Hogyan közlekedjünk



Visseljen minősített bukósisakot és más védőeszközt, hogy minimalizálja a sérüléseket.

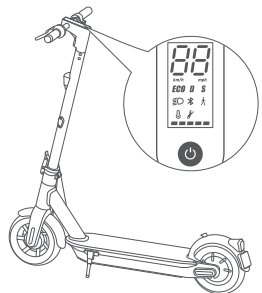

1. Kapcsolja be a KickScootert, ellenőrizze a töltöttségi szintet. Töltse fel a rollert, ha az akkumulátor szintje alacsony.

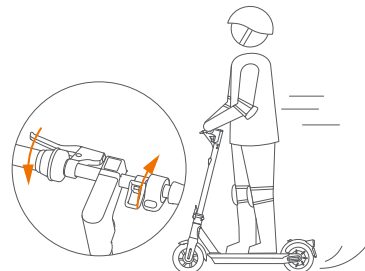

4. Lassításhoz engedje fel a gázkart, majd húzza meg a fékkarokat.

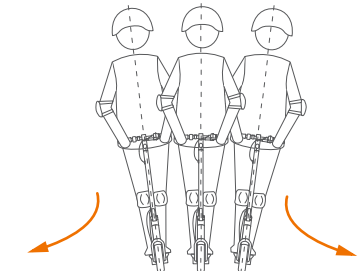

5. Forduláshoz helyezze át a súlypontját és fordítsa el óvatosan a kormányt.

▲ FIGYELMEZTETÉS!

Erős fékezéskor a tapadás elvesztése miatt akár el is eshet és emiatt súlyos sérülés fordulhat elő. Tartsa be a megfelelő sebességet és kísérvé figyelemmel a fellelhető veszélyeket.

8 Figyelmeztetések

▲ FIGYELMEZTETÉS!
A következő utasítások be nem tartása komoly sérüléshez vezethetnek!



▲ Ne használja a KickScootert amikor esik az eső.

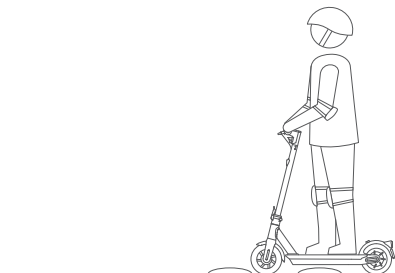

▲ Tartsa a sebességét 5-10 km/h között, amikor bukkánokon, küszöbökön és egyéb akadályokon hajt keresztül. A stabilabb tartás érdekében egy kicsit hajlítsa be térdeit is.

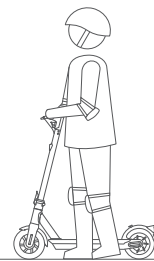
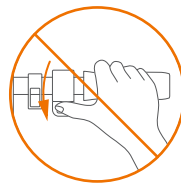

▲ Ne nyomja a gázt, miközben sétál a KickScooter mellett.

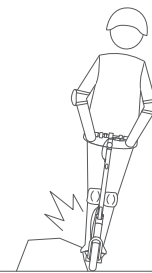

▲ Kerülje ki az akadályokat!

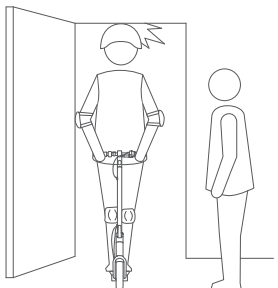

▲ Vigyázzon a fejére alacsonyabb helyeken!

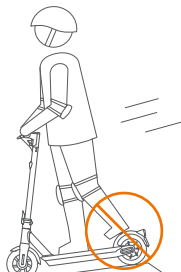

▲ Ne tartsa a lábát a hátsó védőburkolaton!

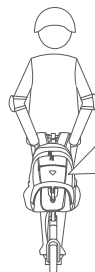

▲ Ne szállítson nehéz dolgokat a kormányon!

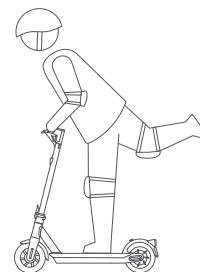

▲ Ne közlekedjen a KickScooterrel, úgy, hogy csak az egyik lába van a rolleren.

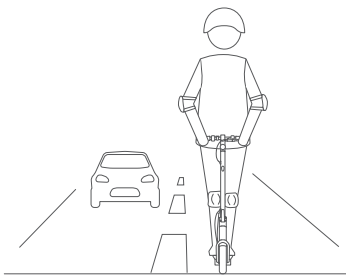

▲ Ne közlekedjen úton, autópályán, vagy autópályán!

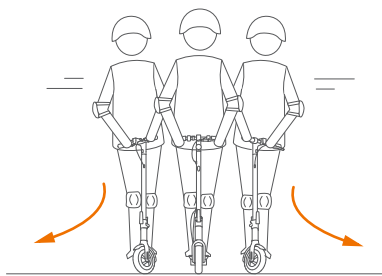

▲ Ne forgassa el hirtelen a kormányt, amikor nagy sebességgel közlekedik

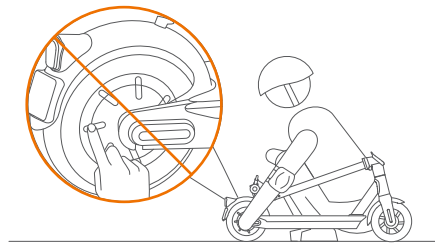

▲ Ne érintse meg a motort használat után, mert forró lehet!

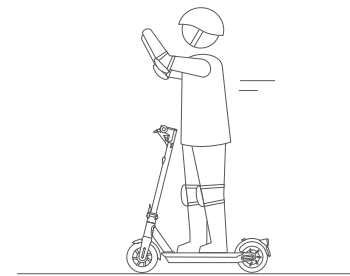

▲ Ne vegye le a kezét a kormányról, miközben közlekedik. Ne közlekedjen egy kézzel fogva a kormányt.



▲ Ne hajtson keresztül pocsolyákon. Ha ilyen helyre érkezik, akkor lassítson és lehetőség szerint kerülje ki a vizes helyeket.

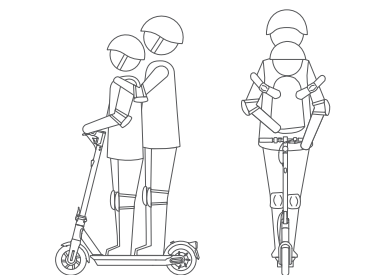

▲ A kickScooter egyszemélyes, ne használják ketten, ne szállítson vele kisgyermeket és kérjük ne használja terhesen!

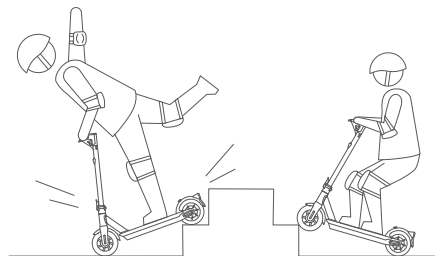

▲ Ne menjen fel és le lépcsőkhöz és ne ugráljon át akadályokat.



▲ Ne használjon mobiltelefont és ne halgasson zenét a KickScooter használata közben!

▲ **FIGYELMEZTETÉS!**
Mindig tartsa mindkét kezét a kormányon, hogy elkerülje a komolyabb sérüléseket az egyensúlyvesztés miatt.

9 Összecsukás és hordozás

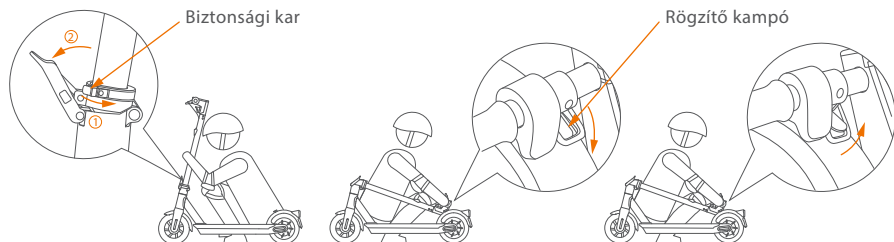

Összecsukás

Kapcsolja ki a KickScooter-t. Fordítsa el a kart az óra járásával ellentétes irányba, majd nyissa fel azt.

Illessze a kart a rögzítőfülbé.

Kinyitás

Csatlakoztassa szét a kart a rögzítőtől. Hajtsa fel a kormányoszlopot, hajtsa le a kart, majd fordítsa a biztonsági zárat az óra járásával megegyező irányba.

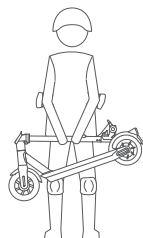
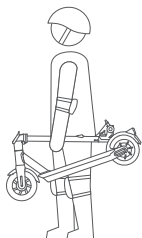

Hordozás

Összecsukás után a kormányoszlopnál fogva emelje fel a KickScootert.

10 Karbantartás

Tisztítás és tárolás

Használjon egy puha, nedves rongyot a készülék tisztításához. A nehezen eltávolítható szennyeződések fogkefével és fogkrémmel távolítsa el, majd egy puha, nedves ronggyal törölje le.

Megjegyzés

Ne mossa le a KickScooter készüléket alkohollal, benzinnel, acetonnal vagy más maró / illékony oldószerezrel. Ezek az anyagok károsíthatják a KickScooter külsőjét és belső szerkezetét. Ne mossa le a KickScooter készüléket gőzborotvával vagy slaggal.

▲ FIGYELMEZTETÉS

Tisztítás előtt ellenőrizze, hogy a Kick Scooter ki van-e kapcsolva, a tápkábel ki van-e húzva és a töltőnyílás gumi csikja szorosan le van-e zárva. Ellenkező esetben megsérülhetnek az elektronikus alkatrészek.

Tárolja a KickScooter-t hűvös, száraz helyen. Ne tárolja szabadban hosszabb ideig. A napfény és a szélsőséges hőmérsékletek (meleg és hideg) felgyorsíthatják a műanyag alkatrészek öregedési folyamatát, és csökkenthetik az akkumulátor élettartamát.

Kerekek

A kereken lévő gumi szakemberek által lett felszerelve. A nem megfelelő le- és felszerelés instabilitást és hibás működést eredményezhet.

– Kérjük, hogy a jótállási idő alatt vegye fel a kapcsolatot valamelyik hivatalos partner szervizünkkel, melyek listáját elérheti a www.segway.com oldalon lévő ügyfélszolgálatunktól.

– Jótállási időn túl bármely szabadon választott szakszervizbe elviheti a KickScooter-t.

– Bármilyen kérdés forduljon ügyfélszolgálatunkhoz a www.segway.com oldalon.

Fújja fel a kerekeket 32–37 psi nyomásra. Ügyeljen arra, hogy egyforma nyomás legyen az első és hátsó kerékben egyaránt.

Akkumulátor karbantartása

Ne távolítsa el az akkumulátort, mivel a szakszerűtlen kiszerelés negatívan befolyásolhatja az eszköz működését. Jótállási idő alatt keressen fel egy partner szervizt, ezt követően bármely szakszervizben megjavíthatatja. További információ és szakszervizek listája a www.segway.com oldalon.

Ne tárolja és töltsze az akkumulátort a megadott határokon kívül eső hőmérsékleten (lásd Műszaki adatok). Ne szűrje át az akkumulátort. Vegye figyelembe az akkumulátor újrahasznosítására és / vagy ártalmatlanítására vonatkozó helyi törvényeket és rendeleteket.

A jól karbantartott akkumulátor sok kilométernyi használat után is jól működik. Minden használat után töltsze fel az akkumulátort, és kerülje az akkumulátor teljes lemerülését. Szobahőmérsékleten 22°C történő használata esetén az akkumulátor tartománya és teljesítménye a legjobb; mivel 0°C alatti hőmérsékleten történő alkalmazás csökkentheti a hatótávolságot és a teljesítményt. A -20°C-on tárolt akkumulátor ereje a fele lehet ugyanazon akkumulátor erejének, amit 22°C-on tároltak. Az akkumulátor töltöttségi szintje visszaáll, ha a hőmérséklet megemelkedik. További részletek az alkalmazásban találhatóak.

Megjegyzés

A teljesen feltöltött akkumulátorok általában 120-180 napig képesek az energiát tárolni. Az alacsony energiatartalmú akkumulátor 30–60 napig képes erre. Ne felejtse el feltölteni az akkumulátort minden használat után. Az akkumulátor teljes leürítése az akkumulátort tartósan megrongálhatja. Az akkumulátoron belüli elektronika rögzíti az akkumulátor töltöttségi állapotát; a túlterhelés vagy alultöltés által okozott károkra a korlátozott jótállás nem vonatkozik.

▲ FIGYELMEZTETÉS!

Ne kísérelje meg szétszerelni az akkumulátort. Fennáll a tűz és áramütés veszélye. Az akkumulátor nem tartalmaz a felhasználó által javítható alkatrészeket. Ne érintse meg az akkumulátor érintkezőit és ne érintse azokat fémtárgyakhoz, mert tüzet okozhatnak. Ne használja és ne töltsze az akkumulátort, ha víz nyomait látja.

▲ FIGYELMEZTETÉS!

Ne használja, ha a környezeti hőmérséklet kívül esik a gép működési hőmérsékletén (Lásd Specifikációk), mivel az alacsony/magas hőmérséklet korlátozza a maximális teljesítményt/nyomatékot. Ennek elmulasztása vagy csökkenése személyi sérüléseket vagy anyagi károkat okozhat.

Egyéb

A töltő flexibilis kábele önmagában nem cserélhető. Amennyiben a vezeték megsérült, az egész egységet ki kell cserélni. Bármilyen kérdés esetén forduljon ügyfélszolgálatunkhoz a www.segway.com oldalon.

Baleset esetén: Kérjük, hogy a jótállási idő alatt vegye fel a kapcsolatot valamelyik hivatalos partner szervizünkkel. Jótállási időn túl szabadon választhat bármely szakszerviz közül. A szakszervizek listáját, valamint ügyfélszolgálatunk elérhetőségeit megtalálja a www.segway.com oldalon.

11 Műszaki adatok

	Item	G30LD	G30LE
Méretek	Hossz x Szélesség x Magasság	Kb. 43.7 x 18.6 x 45.1 in (1109 x 472 x 1146 mm)	
	Összecsukva	Kb.. 43.7 x 18.6 x 21.0 in (1109 x 472 x 534 mm)	
Súly	Nettó	Kb. 39.0 lbs (17.7 kg)	Kb. 38.6 lbs (17.5 kg)
Felhasználó	Teherbírás	66.1–220.5 lbs (30.0–100.0 kg)	
	Ajánlott kor	14–60 éves korig	
	Ajánlott magasság	3'11"–6'6" (120–200 cm)	
Adatok	Max. sebesség	Kb. 12.4 mph (20 km/h)	Kb. 15.5 mph (25 km/h)
	Hatótávolság ^[1]	Kb. 24.9 miles (40 km)	
	Max. emelkedő	Kb. 20%	
	Használható a következő terepeken	aszfalt, sík beton; akadályok < 0.4 in (1 cm); rések < 1.2 in (3 cm)	
	Működési hőmérséklet	14–104°F (-10–40°C)	
	Tárolási hőmérséklet	-4–122°F (-20–50°C)	
	IP besorolás	IPX5	
	Töltés időtartama	Kb. 6.5 h	
Akkumulátor	Névleges feszültség	36 V \equiv	
	Max. töltőfeszültség	42 V \equiv	
	Töltési hőmérséklet	32–104°F (0–40°C)	
	Névleges teljesítmény	367 Wh	
	Névleges kapacitás	10200 mAh	
	Akkumulátorkelvező rendszerek	Túlhevülés, rövidzárlat, túlfeszültség, mély merülés és túltöltés elleni védelem	
Motor	Névleges teljesítmény	350 W (0.35 kW)	
Töltő	Kimeneti teljesítmény	71 W (0.071 kW)	
	Bemeneti feszültség	100–240 V ~	
	Kimeneti feszültség	42 V \equiv	
	Kimeneti áramerősség	1.7 A	
Egyéb	Féklámpa	LED hátsó lámpa	
	Üzem módok	Energiatakarékos, Normál és Sport mód	
Gumi	Gumik	Belső nélküli kialakítás, anyaga: szintetikus gumi, 60/70-6.5, egyenes szelep	

[1] Hatótávolság: tesztelve a legnagyobb teljesítményen, 75 kg teherrel, 25 °C-ban, a max. sebesség 60%-án, sima felületen.

• A hatótávolságot a következők befolyásolják: sebesség, elindulások és megállások száma, külső hőmérséklet, stb.

12 Tanúsítványok

A termék megfelel az ANSI/CAN/UL-2272 by TUV szabványnak.

European Union Compliance Statement Important (WEEE) információk:



WEEE a termékkel kapcsolatos ártalmatlanítási és újrahasznosítási információk. Ez a szimbólum azt jelenti, hogy a készüléket szigorúan tilos háztartási hulladékként kezelni. A szelektív hulladékgyűjtés, a nem használt készülékek feldolgozása, valamint a szétválogatott anyagok újra felhasználása segítenek abban, hogy a természeti forrásokat megőrizzük és biztosítják azt, hogy az újrafeldolgozás az egészséget és a környezetet védő módon történjen. A szelektív hulladékgyűjtés kapcsán további információkért lépjen kapcsolatba a helyi önkormányzattal, hulladékgazdálkodóval, vagy kereskedőjével.

Az EU akkumulátorokra vonatkozó szabályzása



A 2006/66/EK európai irányelvnek és a 2013/56/EU módosításnak megfelelően az elemeket és akkumulátorokat felcímkézik, jelezve, hogy azokat élettartamuk végén külön kell gyűjteni és újrahasznosítani. Az akkumulátoron található címke szimbólumot is tartalmazhat az akkumulátorban található fémekre vonatkozóan (Pb az ólomra, Hg a higanyra és Cd a kadmiumra). Az akkumulátort szigorúan tilos háztartási hulladékként kezelni. Járjon el felelősen és a már nem használt készülékét juttassa el egy átvevőpontra, vagy használja az erre a célra kialakított szelektív hulladékgyűjtő központokat. A szelektív hulladékgyűjtés, a nem használt készülékek feldolgozása, valamint a szétválogatott anyagok újra felhasználása segítenek abban, hogy a természeti forrásokat megőrizzük és biztosítják azt, hogy az újrafeldolgozás az egészséget és a környezetet védő módon történjen.

A veszélyes anyagok korlátozásáról (RoHS) szóló irányelv.

Ez a Ninebot (Changzhou) Tech Co., Ltd. termék, a kiegészítővel együtt (kábelek, csatlakozók, stb.) megfelelnek a 2011/65/EU elektronikus eszközeiről szóló rendeletének ("RoHS recast" or "RoHS 2").

Rádióberendezésekről szóló irányelvek

"Segway Europe BV" kijelenti, hogy az eszköz megfelel a RED előírásoknak (2014/53/EU, 2006/42/EC) és az RoHS előírásoknak (2011/65/EU.)

A megfelelőségi nyilatkozat URL címe: <http://eu-en.segway.com/support-instructions>



Segway Europe B.V., Hogehilweg 8, 1101CC Amsterdam, Hollandia.

A [Ninebot (Changzhou) Tech Co., Ltd.] kijelenti, hogy a rádiófrekvenciás berendezések a [G30LE] és a [G30LD] esetében megfelelnek a 2014/53/EU direktíváinak.

Bluetooth	Frekvenciasávok	2.4000–2.4835GHz
	Max. teljesítmény	20mW

13 Védjegy és jogi nyilatkozat

A Ninebot a Ninebot (Tianjin) Tech bejegyzett védjegye. A Segway és a Rider Design a Segway Inc. bejegyzett védjegye. Az Android, a Google Play a Google Inc. védjegyei. Az App Store az Apple Inc. szolgáltatási védjegye. Az egyes tulajdonosok fenntartják a jelen kézikönyvben említett védjegyeik jogait.

A KickScooterre szabadalmak vonatkoznak. A szabadalmi információkért keresse fel a <http://www.segway.com> oldalt.

Mi megkíséreljük, hogy ez a dokumentum tartalmazza az összes leírást és utasítást ami a KickScooterre vonatkozik a nyomtatás időpontjában. Azonban a folyamatos fejlesztés miatt, ami a termék jellemzőit és a design-t érinti, a KickScooter eltérhet kissé attól, mint ami ebben a dokumentumban látható. Látogasson az Apple App Store (iOS) vagy a Google Play Store (Android) programokba és töltsse le majd telepítse az alkalmazást.

Felhívjuk figyelmét, hogy egyes Segway és Ninebot modellek különféle funkciókkal rendelkeznek, és néhány itt felsorolt funkció nem biztos, hogy alkalmazható az Ön készülékére. A gyártó fenntartja a jogot, hogy előzetes értesítés nélkül megváltoztassa a KickScooter termék és dokumentáció tervét és funkcionalitását.

© 2020 Ninebot (Beijing) Tech Co. Ltd. Minden jog fenntartva.

14 Kapcsolat

Vegye fel velünk a kapcsolatot, ha a használat, karbantartással és biztonsággal kapcsolatos kérdése van, vagy hibát észlel.

Amerika:
Segway Inc.
14 Technology Drive, Bedford, NH 03110, USA Tel: 1-603-222-6000
Fax: 1-603-222-6001
Ingyenes szám: 1-866-473-4929
E-mail: Értékesítés:customeroperation@segway.com
E-mail Szervíz: technicalsupport@segway.com
Weboldal: www.segway.com

Európa, Közép-Kelet, Afrika:
Segway Europe B.V.
Hogehilweg 8, 1101CC Amsterdam, The Netherlands
Weboldal: www.segway.com

Legyen kéznél a KickScooter szériaszáma, amikor kapcsolatba lép a Segway céggel.

A szériaszám megtalálható a KickScooter hátoldalán vagy az alkalmazásban – More Settings -> Basic Information.



A gyártó fenntartja a jogot a termék módosítására, a firmware frissítések kiadására és a kézikönyv frissítésére. Látogasson el a www.segway.com webhelyre, vagy tekintse meg az alkalmazást a legfrissebb felhasználói anyagok letöltéséhez. Telepítenie, majd aktiválni kell a KickScooter alkalmazást, és be kell szereznie a legújabb frissítéseket, biztonsági utasításokat.

www.segway.com